



RIDER TECHNICZNY - DŹWIĘK 2023

Niniejszy dokument zawiera niezbędne minimum techniczne, umożliwiające wykonawcom i realizatorom przeprowadzenie koncertu na właściwym poziomie artystycznym i technicznym. W czasie próby zespołu niedopuszczalne są żadne dodatkowe występy, hałasy itd. które mogłyby przeszkodzić w bezproblemowym przeprowadzeniu próby. Prosimy o dokładne zapoznanie się z rider'em oraz kontakt z realizatorami najpóźniej dwa tygodnie przed koncertem, wszelkie odstępstwa wcześniej niezgodnione mogą zakończyć się odwołaniem występu.

**KONIECZNY KONTAKT Z REALIZATORAMI ORAZ WYSŁANIE
PROJEKTÓW PREDYKCYJNYCH NAJPOŹNIEJ 7 DNI PRZED DATĄ
KONCERTU!!!**

SYSTEM FRONTOWY:

Aparatura musi być bezwzględnie uziemiona, wolna od szumów i przydźwięków sieciowych lub innych które uniemożliwiają przeprowadzenie koncertu na zadawalającym poziomie. Wymagany jest minimum 3 drożny system o uznanej reputacji z aktywnym podziałem pasm o mocy adekwatnej do nagłaśnianej powierzchni powieszony na niezależnych od sceny konstrukcjach typu **LAYER**. Wszystkie elementy nagłośnienia muszą być odpowiednio zestrojone fazowo i wyrównane częstotliwościowo. Wymagane są dopasowane czasowo, sterowane bezpośrednio z FOH subsystemy **STEREO** frontfill i outfill (ew. strefy delay), tak by nagłośnienie pokrywało dźwiękiem cały nagłaśniany obszar.

**Wymagamy dostępu do procesora głośnikowego na stanowisku FOH!!!
Zestawy głośnikowe nie mogą stać bezpośrednio na scenie.
System należy przygotować tak by osiągał 105 dBA w miejscu
FOH!!!**

USTAWIENIE BASÓW TYLKO I WYŁĄCZNIE L/R END-FIRED!!!

FOH:

Ustawiony centralnie w osi sceny, w połowie długości widowni, zabezpieczony przed dostępem osób postronnych oraz przed wpływem warunków atmosferycznych. Nie akceptujemy ustawień miksera z boku sali, na balkonach oraz pod nimi oraz we wnękach. Preferujemy cyfrowe stoły mikserskie firm: Soundcraft (seria Vi x000), Yamaha, Digidesign, Midas (seria PRO), Allen&Heath(seria DLive), DiGiCo

MON:

Zespół przywozi własny mikser (Behringer X32) oraz dużego racka z IEM'ami. Potrzebujemy stanowiska min 3x2m z **PRAWEJ STRONY SCENY** z łatwym dostępem do niej na którym będzie miejsce pod wyżej wymienione rzeczy + statywarke gitarową. Na stanowisku potrzebny jest splitter analogowy (Phantom z monitora) Potrzebny będzie jeden statyw do anteny, 2 powroty z FOH do MON oraz powrót stereo z MON do miks. przy perkusji. Stanowisko musi być zabezpieczone przed warunkami atmosferycznymi. **NIE POTRZEBUJĘ BLATU/CASE NA DESKĘ!**

SCENA:

O wymiarach 12m x 10m z dwoma wing'ami o wymiarach min 3mx2m znajdujące się poza oknem sceny, powinna być stabilna, sucha, zadaszona i obudowana z 3 stron tak aby nie było możliwości zalania sprzętu przez deszcz. Konieczne są odciągi tzw. krzyże i odciągi z flokami. Scena musi być zabezpieczona płótkami ZE WSZYSTKICH STRON.

PROSIMY ZAPEWNIĆ RISER 3X2M ORAZ MIN. 5 ELEMENTOWĄ PLEKSĘ DO PERKUSJI!!!

ZASILANIE

Cały sprzęt (aparatura, sprzęt muzyków, oświetlenie, multimedia) powinny być zasilane z jednego źródła **według normy PN-IEC 60038**, umożliwiającego odpowiedni pobór mocy – adekwatnie do potrzeb zainstalowanej aparatury. Zarówno w przypadku zasilania jednofazowego, jak też i trójfazowego, bezwzględnie wymagana jest instalacja z dodatkowym przewodem ochronnym!. Napięcie pomiędzy przewodem ochronnym a uziemieniem nie może przekroczyć 2V.

Firma zapewniająca nagłośnienie i zasilanie sprzętu zespołu bierze na siebie całkowitą odpowiedzialność za bezpieczeństwo wykonawców, realizatorów i techniki zespołu podczas prób i koncertu.

MONTAŻ, PRÓBA I KONCERT:

Zespół potrzebuje 3h na montaż oraz próbę.

Organizator MA OBOWIĄZEK zapewnić 4 osoby do pomocy przy rozładunku oraz załadunku sprzętu, przy czym

**NIE MOGĄ TO BYĆ OSOBY PRACUJĄCE PRZY NAGŁOŚNIU
LUB OŚWIETLENIU!!!**

W trakcie montażu, próby oraz koncertu konieczna jest obecność na scenie w czasie próby oraz koncertu, co najmniej jednego przedstawiciela firmy nagłośnieniowej do opinania sygnałów, biegle orientującego się w zainstalowanym systemie nagłośnienia.

Podczas koncertu na scenie nie może przebywać nikt poza zespołem, obsługą techniczną oraz przedstawicielem AGENCJI

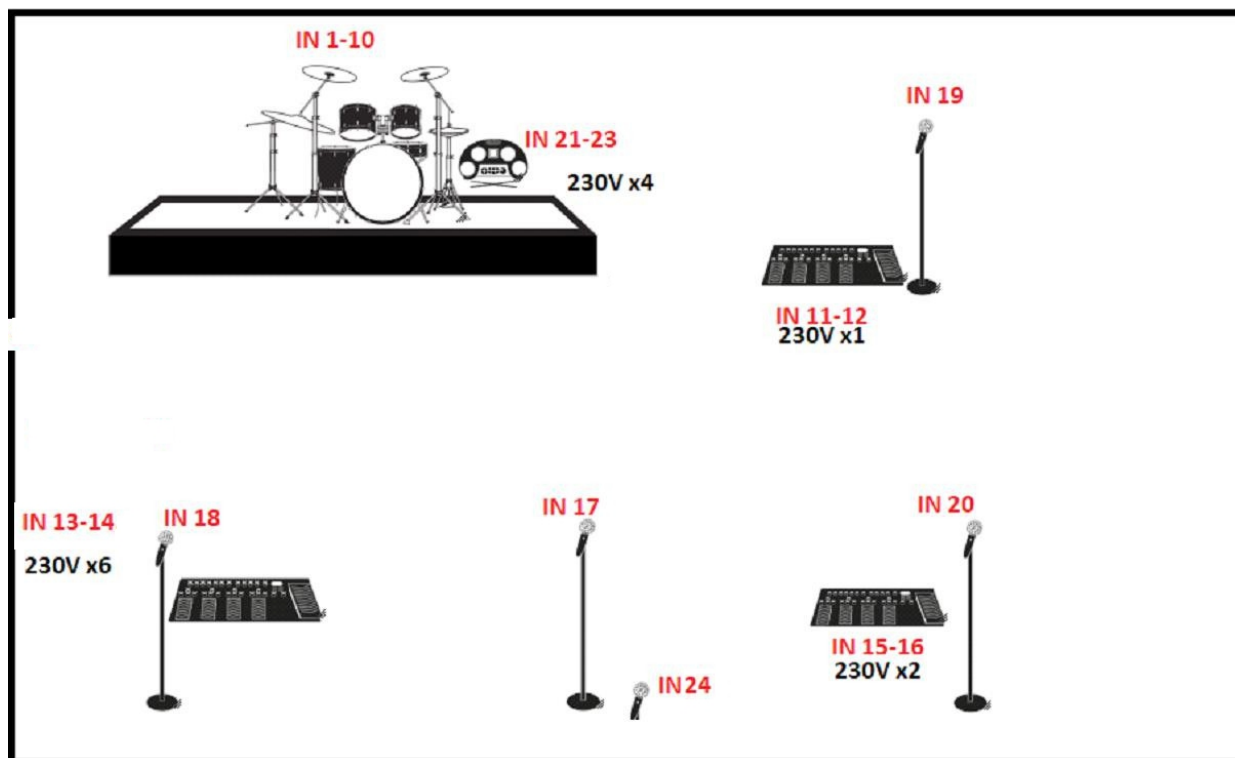

IN	INSTRUMENT	MIC/LINE/DI	STATYW
1	BD	WŁASNY	
2	SD TOP	WŁASNY	
3	SD BOT	WŁASNY	
4	HH	WŁASNY	
5	T1	WŁASNY	
6	T2	WŁASNY	
7	T3	WŁASNY	
8	RIDE	SM58	NISKI
9	OH L	WŁASNY	WYSOKI
10	OH R	WŁASNY	WYSOKI
11	BASS L	XLR	
12	BASS R	XLR	
13	GIT 1 L	XLR	
14	GIT 1 R	XLR	
15	GIT 2 L	XLR	
16	GIT 2 R	XLR	
17	MAIN VOC	WŁASNY	
18	VOC GIT 1	WŁASNY	WYSOKI
19	VOC BASS	WŁASNY	WYSOKI
20	VOC GIT 2	WŁASNY	WYSOKI
21	SPDS L	DI ACTIVE	
22	SPDS R	DI ACTIVE	
23	CLICK	DI ACTIVE	
24	VOC BACKUP	WŁASNY	NISKI

KONTAKT:

FOH: Marcin Limek 792 850 150 marcin.limek@gmail.com

MON: Michał 'Majki' Świątki 692 600 555 maykidrum@gmail.com

TECHNIKA: Grzegorz Nawrocki: 501 180 604
sd.grzegorz.nawrocki@gmail.com

ŚWIATLO: Andrzej Majger 607 237 438
amajger@gmail.com

**Bardzo prosimy o uważne przeczytanie riderów.
Nieznajomość treści riderów nie zwalnia z obowiązku ich
przestrzegania!!!**